

AUTOMATICKÉ A SPLYŇOVACIE KOTLY

maga®
S. R. O.



TÜV
TÜV Rheinland Group

www.magasro.sk



Splyňovacie kotly radu MA

- **vysoká účinnosť**
- **možnosť spaľovania veľkého kusového dreva a drevného odpadu**
- **jednoduchá obsluha a čistenie**
- **viacjazyčná elektronická riadiaca jednotka**
- **dlhá doba horenia (8-12 hodín)**
- **výkonný odťahový ventilátor**
- **automatické vypínanie ventilátora a čerpadla pri dohorení paliva**
- **kvalitné žiarobetónové tvarovky – dlhá životnosť**



Predstavujeme vám ekologické splyňovacie kotly, na kusové drevo, slovenskej výroby. Kotly sú konštruované z vysokokvalitných materiálov. Teleso kotla je vyrobené ako zvarenc z oceľových plechov. Vnútorňú časť tvorí kotlový oceľový plech o hrúbke 6 mm. Kotly MA sa princípom spaľovania výrazne líšia od bežných kotlov na pevné palivá. Spaľovanie je riešené na princípe generátorového splyňovania za vysokej teploty (cca 1100 °C). Horenie drevoplynu je podporované odťahovým ventilátorom, ktorý nasáva spaľovací primárny vzduch do ohniska a sekundárny do trysky. Tento systém spaľovania je maximálne ekonomický, pričom dochádza k úspore paliva až o 40 %. Štandardne sú kotly vybavené bezpečnostným chladiacim výmenníkom proti prehriatiu. Kotly sú certifikované podľa európskej normy STN EN 303-5 : 2001 a sú zaradené do najprísnejšej III. emisnej triedy.

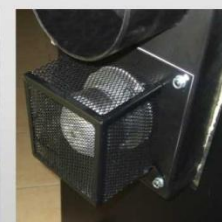



Automatické kotly radu PU

- **vysoká účinnosť**
- **ekologické spaľovanie**
- **palivo: pelety, uhlie, obilie**
- **variabilita výkonu (25 až 100%)**
- **minimálne nároky na obsluhu a údržbu**
- **ovládanie kotla izbovým termostatom**
- **ovládanie dvoch čerpadiel v systéme**
- **možnosť ohrevu teplej úžitkovej vody (TUV)**
- **možnosť výroby so zásobníkom na pravej alebo na ľavej strane kotla**



Stavba našich kotlov na pelety zaručuje vysokú prevádzkovú spoľahlivosť, trvanlivosť a jednoduché ovládanie. Kotly typu PU dosahujú účinnosť až do 89%. Kotel tvorí zvarenec z oceľových plechov s trubkovnicovým výmenníkom. Vnútorňa stena kotla má hrúbku 5 mm. Do spodnej časti kotla je z bočnej strany umiestnený horák do ktorého je pomocou závitovkového dopravníka privádzané palivo. Kotel má v sebe zabudovanú centrálnu elektronickú riadiacu jednotku, ktorá automaticky ovláda celý chod kotla a až 2 čerpadiel (jedno pre ohrev TUV s vlastným teplotným snímačom na obojživelný bojler). Vďaka tejto regulácii je minimalizovaná spotreba paliva. Kotel si udržuje nastavenú teplotu, pričom teplotu v miestnosti je možné regulovať izbovým termostatom. V zimnom období vydrží jeden zásobník paliva, pri priemernom výkone, približne 2 až 5 dní, v závislosti od typu paliva. Kotel je vybavený vodným hasiacim zariadením, ktoré ho v prípade dlhodobého výpadku elektrickej energie chráni pred prehorením paliva do zásobníka.



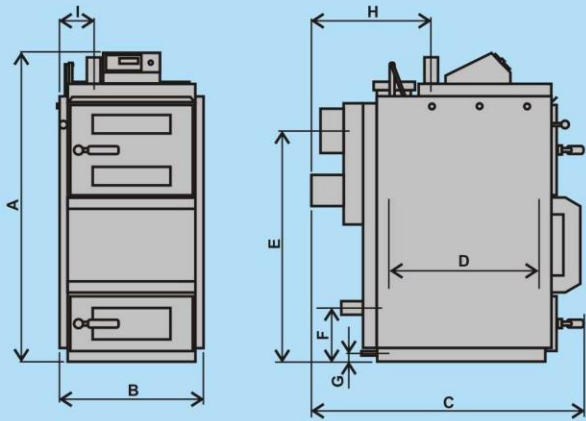

MA

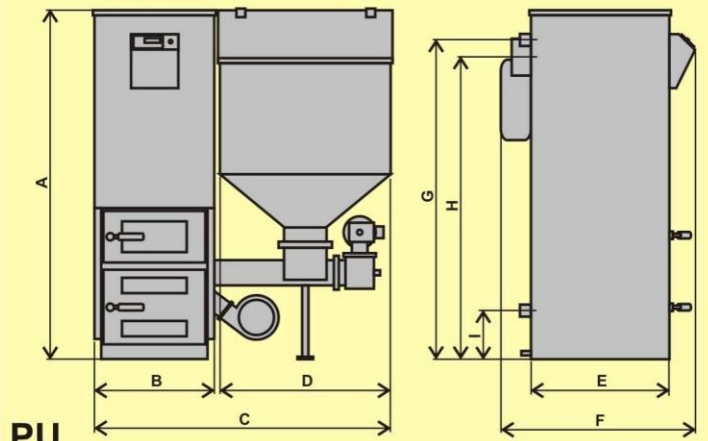

PU

Typ kotla		MA 15	MA 20	MA 25	MA 31	MA 40	MA 49	MA 80
Rozmery: A	mm	1120	1120	1200	1200	1270	1270	1440
B	mm	550	550	550	620	620	710	720
C	mm	1040	1140	1140	1140	1140	1140	1500
D*	mm	400*	550*	550*	550*	550*	550*	700*
E	mm	850	850	950	950	1030	1030	1160
F	mm	205	205	205	205	285	205	245
G	mm	45	45	45	45	45	45	45
H	mm	490	450	450	450	450	470	580
I	mm	150	170	170	195	195	220	200
Výkon	kW	14,9	20	25	31	40	49	80
Objem palivovej komory (zásobník)	dm ³	80	100	125	140	140	190	350
Ťah komína	Pa	15	20	25	25	25	30	35
Dymovod (priemer)	mm	160						
Pripojenie		Rúrka so závitom 6/4"						2"
Hmotnosť	kg	310	350	380	430	510	550	810
Príkon	W	77						
Účinnosť	%	85 - 89						
Palivo		suché drevo s obsahom vody 12 až 20%						
Orientačná spotreba paliva za sezónu	prm	12-18	15-20	20-22	25-30	31-37	38-45	70-80

PU 25	PU 50
1390	1530
540	645
1180	1400
620	690
620	740
950	1060
1270	1420
1180	1340
110	110
25	50
350	450
12	15
160	
Rúrka so závitom 6/4"	
410	600
230	
86-89	
drevené pelety, uhlie, obilie **	
pelety 5 - 7 ton uhlie 4 - 6 ton	pelety 9 - 12 ton uhlie 8 - 10 ton

* dĺžka spaľovacej komory v kotloch MA

** palivom pre kotly PU sú: drevené pelety, uhlie do veľkosti 25 mm, obilie do vlhkosti 13%.
Pri vykurovaní obilím sa znižuje výkon kotlov PU cca. o 25% oproti max. výkonu kotla.

Obchodné zastúpenie:

Výrobca:

MAGA s.r.o.
Samuela Kollára 59
979 01 Čerenčany – Rimavská Sobota

Tel/fax: 00421- 47 56 34 798
Mobil: 0917/465 298, 0905/543 218
e-mail: obchod@magasro.sk
web: www.magasro.sk

Všetky výrobky firmy MAGA, s.r.o. sú certifikované podľa platných noriem a vyhlášok. Technické alebo konštrukčné zmeny sú vyhradené. Firma MAGA, s.r.o. nezodpovedá za tlačové chyby.

www.magasro.sk